

**A·D·S** AUTOMATIC  
DOOR  
SPECIALISTS

Puertas & Portones Automaticos, S.A. de C.V.

*¡Nuestra Pasión es la Solución!....*

**¡EL AUTOMATISMO PROFESIONAL!**



**PARO SUAVE**



**ad** **SG610AC**  
PROFESIONAL KIT

**OPERADOR CORREDIZO  
MANUAL DE INSTALACIÓN**

VERSION 1  
ENERO 2021



(229) 288-1552

portonesautomaticos@adsver.com.mx  
portonesautomaticos@prodigy.net.mx



**ADS**

(229) 927-5107, 167-8080, 167-8007, 151-7529.

[www.adsver.com.mx](http://www.adsver.com.mx)

## ÍNDICE

1.- Información Importante de Seguridad .....	1
2.- Lista de Partes del Operador Corredizo .....	2
3.- Características Técnicas del Operador Corredizo .....	3
4.- Instalación Mecánica del Operador Corredizo .....	3
5.- Preparación del Portón Corredizo .....	4
6.- Instalación del Operador Corredizo .....	5
7.- Instalación de la Cremallera .....	5
8.- Instalación del Límite de Paro Magnético .....	6
9.- Operación Manual del Operador Corredizo .....	7
10.- Cableado y Conexiones de la Tableta Electrónica .....	7
11 .- Transmisor de 3 Canales con Clip y 4 Canales con Llaveró .....	9
12 .- Funcionamiento del Operador Corredizo .....	10
13 .- Solución de Problemas Técnicos .....	12
14 .- Despiece del Operador Corredizo .....	13
15 .- Póliza de Garantía .....	14

## 1. Información Importante De Seguridad.

**Asegúrese de que la Fuente de Alimentación de la Red Eléctrica para el Operador Corredizo Electromecánico sea de 127Vca/60Hz.**

- **PRECAUCION** No Permita que los Niños Jueguen con los Transmisores o con el Botón de Pared. Mantenga los Transmisores Alejados de los Niños.
- Los Transmisores tienen 3 Canales, de los cuales podemos utilizar un Botón por cada Operador Corredizo.
- La función Paso a Paso significa que un Canal del transmisor Controla el Receptor del Operador con la siguiente Secuencia OPEN/STOP/CLOSE (Abrir/Detener/Cerrar), cuando se presiona el Botón para cada Secuencia.
- Para liberar Manualmente el Operador Corredizo en caso de Falla de Alimentación Eléctrica o Falla Mecánica, Inserte la llave de Desbloqueo en el Orificio y Gire en sentido Anti-horario para poder Mover el Operador Corredizo Manualmente. Para Bloquear Nuevamente el Operador Corredizo y que Funcione de Forma Eléctrica, Gire la llave de Desbloqueo en Sentido Horario Quedando Asegurado.
- Supervise la Instalación. En caso de que el Portón Corredizo haya sufrido Desnivel, Señales de Desgaste en Ruedas, Rodillos, Topes, etc. o Daño en el Cableado llame a un Técnico Especialista.
- No utilice este Operador Corredizo en caso de no Cumplir con los Requerimientos Necesarios del Portón Corredizo, a menos que se les Haya dado una Supervisión por un Técnico Especialista.
- Las Reparaciones sólo pueden ser Realizadas por Técnicos Especialistas con los Conocimientos Adecuados sobre el Operador Corredizo.

### **ADVERTENCIA.**

Por favor lea el Manual de Instalación Detenidamente antes de Iniciar la Instalación del Operador Corredizo. La Instalación del Portón Corredizo, debe ser Realizada por un Técnico Especialista. Tratar de Instalar o Reparar el Operador Corredizo sin tener la Certificación Técnica puede Resultar Severas Lesiones Personales o Daños a la Propiedad.



## 2.- Lista de Partes del Operador Corredizo.

No.	Imagen	Descripción	Cantidad
1		Operador Corredizo Electromecánico	x1
2		Límites de Paro Magnéticos (Bases e Imanes)	x1
3		Tornillo M6x20 para Límites de Paro Magnéticos	x4
4		Transmisor con Clip de 3 Canales	x2
5		Llave de Desbloqueo (Para Operación Manual)	x2
6		Ancla para Operador Corredizo	x4
7		Tuerca para Ancla (M8)	x8
8		Arandelas Planas y de Presión	x4
9		Placa Metálica para Montaje	x1

### 3.- Características Técnicas del Operador Corredizo.

<b>Modelo</b>	<b>SG610AC</b>
Fuente de Alimentación	127Vca/60Hz
Potencia Nominal de Salida del Operador	190W
Distancia de Operación del Transmisor	30m
Frecuencia del Receptor	433.92MHz
Peso Máximo del Portón Corredizo	600Kg
Torque de Salida	14Nm
Límite de Paro	Magnético
Ruido	≤60dB
Ciclos de Trabajo	20 Ciclos x Hora
Capacidad del Receptor Integrado	25 Transmisores
Temperatura de Operación	-10°C~+50°C
Velocidad de Movimiento del Portón	12m/min

### 4.- Instalación Mecánica del Operador Corredizo.

El Operador Corredizo Mod.SG600AC es Adecuado para Portones de hasta 600Kg y un Ancho de 6m Este Operador Corredizo funciona con Cremallera de Metal o Nylon. El Operador Corredizo debe ser Instalado en el Interior del Portón Corredizo y de la Propiedad, lado Izquierdo o lado Derecho. (Fig.1)

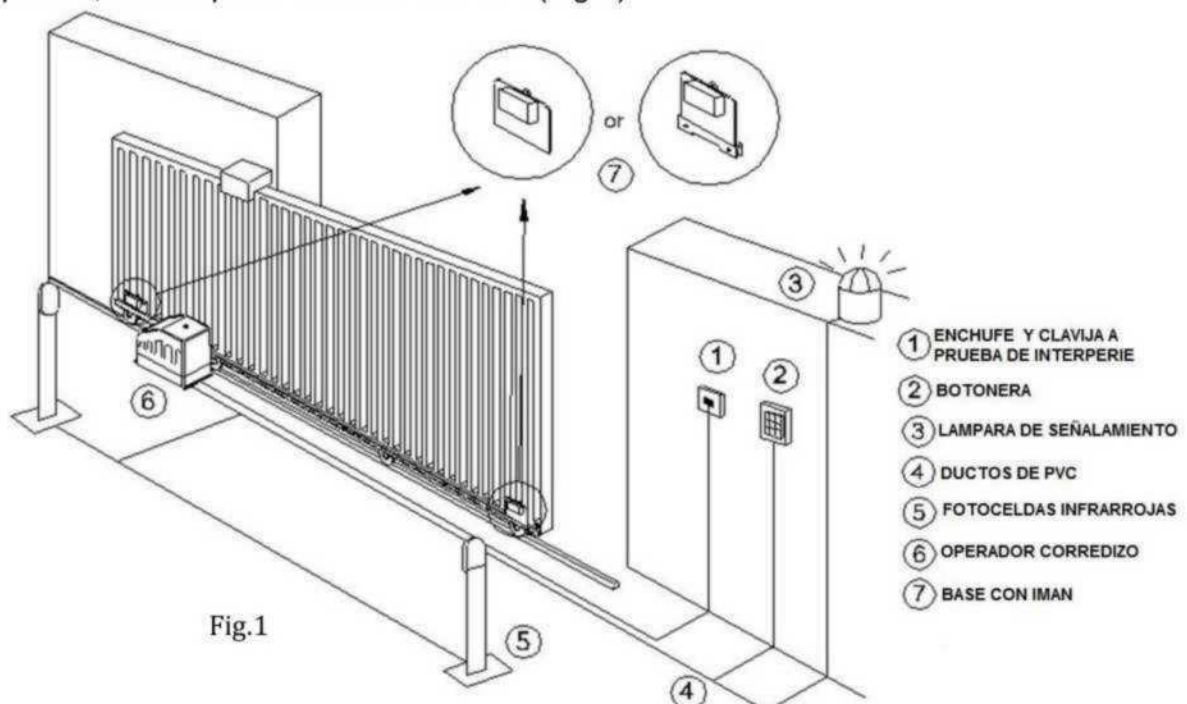

## 5.- Preparación del Portón Corredizo.

Asegúrese de que el Portón esté Instalado Debidamente y que se Deslice Suavemente antes de Instalar el Operador Corredizo.

### Ducto

Con el fin de Proteger el Cable, Utilice Tubo de Metal o PVC, para Cables de Alimentación de Bajo Voltaje y Cables de Control. El Tubo debe estar Enterrado en el Concreto o fijado a la Pared. Los Cables deben de Quedar Protegido en el Tubo, de tal Manera que no Puedan Resultar Ningún Daño al Contacto con Partes Ásperas o Afiladas.

### Base de Concreto

El Operador Corredizo Requiere una Base de Concreto con el Fin de Mantener la Estabilidad. La Base de Concreto debe de Tener las siguientes Dimensiones Aproximadamente: 263mmx170mm con el Objetivo de Proporcionar la Estabilidad al Operador Corredizo.

### Anclajes

Usted debe Utilizar Anclas, Placa, Arandelas y Tuercas. Estos Anclajes deben ser Instalados en el Concreto cuando se Vierta. Para poder Sustener el Operador Corredizo y darle la Estabilidad para un Mayor Rendimiento de Funcionamiento. Ver (Fig.2)

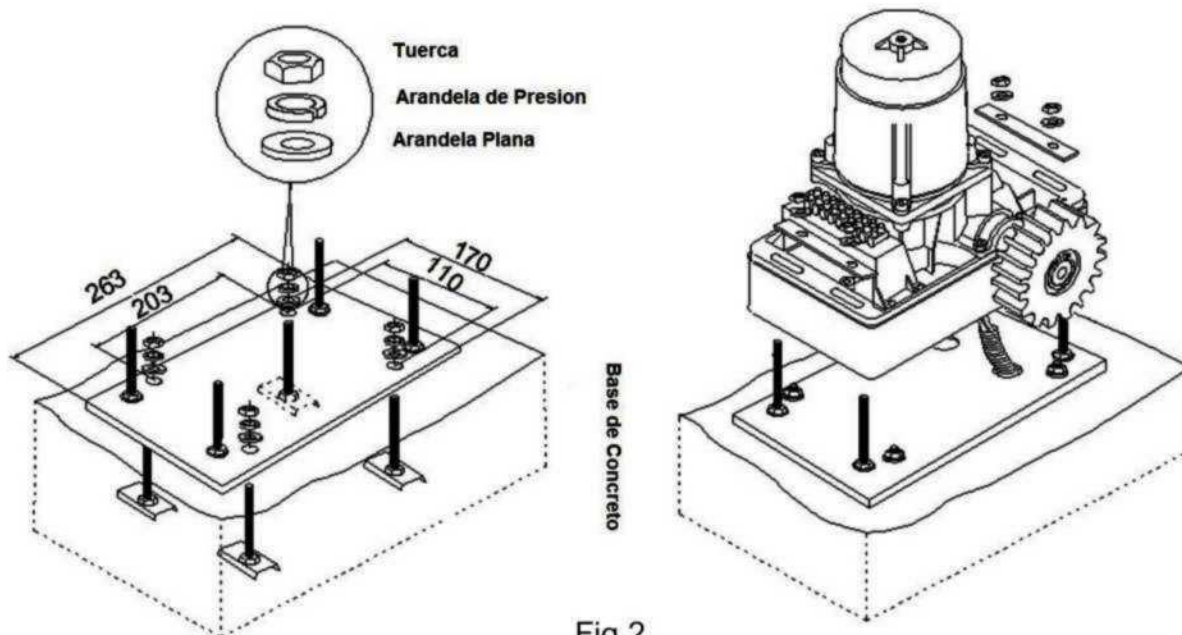

Fig.2



## 6.- Instalación del Operador Corredizo.

Después de que el Concreto haya Fraguado con las Placa y Anclas, Monte el Operador Corredizo a la Plataforma de Concreto sobre la Placa y Anclas. Compruebe que la Base este Nivelada Correctamente. Utilizar las Arandelas y Tuercas para Fijar el Operador Corredizo sobre la Placa (Fig.3), Anclas y Base de Concreto. Revise y Asegúrese que el Operador y el Portón Corredizo esté Alineado.

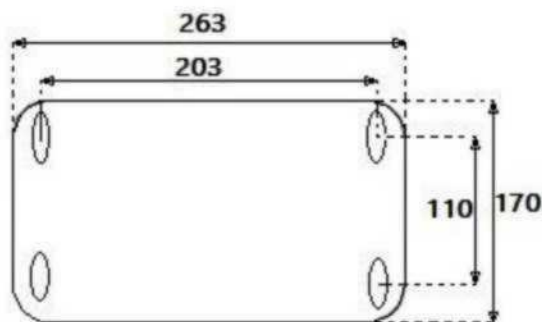

Fig.3

## 7.- Instalación de la Cremallera.

- Cada Tramo de Cremallera tiene Tres Agujeros. Y una Tuerca por cada Agujero (Fig.4).
- Coloque la primera Pieza de la Cremallera en el Engrane y Suelde la Primera Tuerca en el Portón (Fig.5).
- Mueva el Portón Manualmente, Revise si la Cremallera está Descansando en el Engrane y Suelde la Segunda y Tercera Tuerca.
- Una el Otro Tramo de la Cremallera seguida a la Anterior Cremallera. Mueva el Portón Manualmente y Suelde las Tres Tuercas como en la Primera Cremallera, Proceda hasta que el Portón esté Totalmente Cubierto.
- Cuando la Cremallera esté Debidamente Instalada, Asegúrese de que los Dientes Encajan Correctamente con el Engrane. La Holgura entre la Cremallera y el Engrane debe ser de 1-2mm Ver (Fig.6).

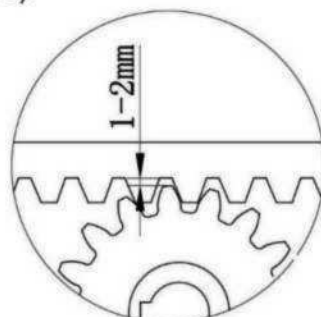
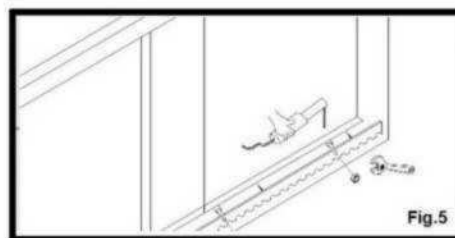
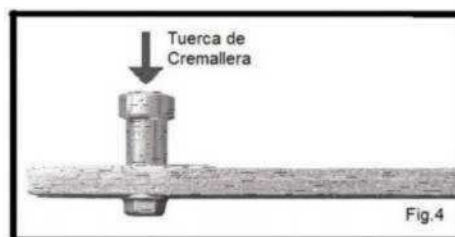

Fig.6

- Es recomendable Instalar los Empalmes de la Cremallera, Colocando una Cremallera como Guía Ver (Fig.7). Para que los Dientes se Acoplen Perfectamente en el Engrane del Operador Corredizo.

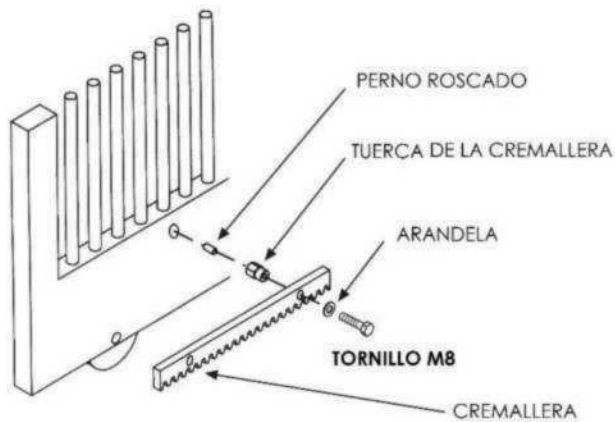

Fig.8

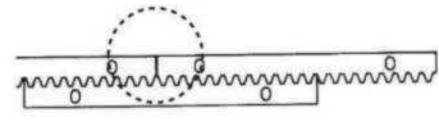

Fig.7

**Importante:** El Empalme entre las Cremalleras y el Engrane debe de ser Exacto. Asegúrese que el Paso ente los Dientes de Una y Otra Cremallera sea Igual. Empleando la técnica de la imagen Ver (Fig.7). Con ello podemos asegurar una vida útil prolongada del Operador y Portón Corredizo.

- También la Cremallera Puede ser Instalada Atornillada cuando el Material del Portón Corredizo sea Madera, Aluminio, Etc. Ver (Fig.8).

## 8.- Instalación del Límite de Paro Magnético.

- Para Garantizar un Buen Funcionamiento, se Recomienda Instalar y Ajustar los Límites de Paro Magnéticos (Bases e Imanes) en ambos Extremos del Portón. Las Cremalleras deben ser Instaladas Horizontalmente y Nivelada de acuerdo al Recorrido del Portón Corredizo, Asegúrese que el Engrane siempre este Alineado con la Cremallera y el Recorrido del Portón Corredizo.
- El Límite de Paro Magnético (Base e Imán). Las Bases e Imanes debe de Quedar Instalados como se muestra en la (Fig.9) y la (Fig.10). El Límite de Paro Magnético (Base e Imán) son usados para Controlar el Recorrido y la Posición del Portón.
- Para Fijar los Límites de Paro Magnéticos (Bases e Imanes). Libere El Engrane del Operador Corredizo por medio del Sistema Manual de Desbloqueo, Gire la Llave de Desbloqueo en Sentido Anti-Horario y Empuje el Portón Corredizo Manualmente para Determinar la Posición de Apertura y Cierre. Ajuste la 1º Base con el Imán en un Extremo en la Cremallera, Después mueva el Portón Corredizo a Lado Contrario y Ajuste la 2º Base con el Imán. Para Bloquear el Engrane, Inserte la Llave Nuevamente y Gírela en Sentido Horario, Asegúrela con la llave Personalizada. Mueva el Portón Corredizo Eléctricamente, Ajuste si es Necesario la Base con el Imán en la Posición Correcta hasta que la Apertura y Cierre sean los Adecuados.

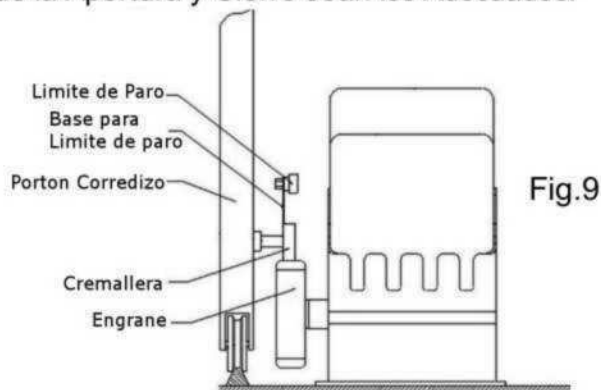
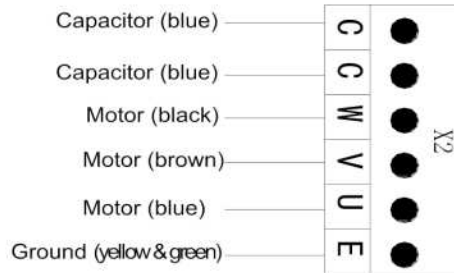

Fig.9





1. Fusible: Tipo Europeo 10A
2. Alimentación: "L" (Linea), "N" (Neutro), "E" (Tierra) 127VAC/60Hz
3. Motor: "U" (Común), "V" (Giro), "W" (Giro inverso), "E" (Tierra)
4. Capacitor "C", "C"



5. Luz de Cortesía: 127VAC
6. Ajuste de Fuerza ("VR1"): Sentido Horario +, Sentido Antihorario -.
7. Ajuste de Paro Suave ("VR2"): en Sentido Horario +, en Sentido Antihorario -.
8. Interruptor DIP
9. Botón de Aprendizaje: "LEARN"
10. Luz Indicadora: "LED2"
11. Receptor de Transmisor.
12. Microcontrolador.
13. Interruptor de Límite (N.C.): OP (Abierto), GND (Común), CL (Cerrado).

**Cerrar el Interruptor "S2" para invertir límites de Paro, Interruptor de límite: NA.**



El modo de límites es ajustable por medio del interruptor #2

Fig.12

14. Fuente de Alimentación: 12V (12VDC), GND (COM), DET (Loop), IR (Fotocélula Infrarroja)

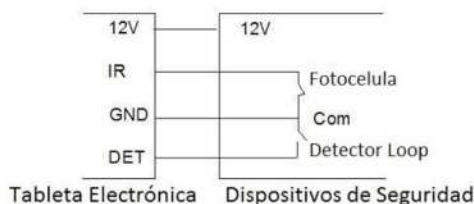

15. Luz indicadora de Encendido: "LED1"
16. Botonera de Pared: "P" (Modo Peatón), "OSC" (Paso a Paso), "GND" (Común), "G" (Cerrar), "T" (Parar), "K" (Abrir).

- **Botonera de Pared de Tres Pasos:** Conecte el Botón Externo al Terminal "K", "T", "G" y "GND". Presione el Botón "ABRIR", la Puerta se Abrirá. Presione el Botón "STOP", la Puerta se Detendrá. Presione el Botón "CERRAR", la Puerta se Cerrará.
- **Botonera de Pared de un solo Botón:** Conecte el Boton al Terminal "OSC" y "GND", con cada Pulsación del Botón, la Puerta se Cerrará, Detendrá, Abrirá o Detendrá el Ciclo.
- **Modo Peatón:** Conecte Boton externo para Peatones al Terminal "P" y "GND" en la Tableta Electrónica. Primero Configure el Tiempo de Cierre Automático El Tiempo de Cierre Automático se puede Ajustar con el Interruptor DIP, Presione el Botón 4 del Transmisor Remoto ver (Fig 17) o el Botón para Peatones, la Puerta se Abrirá Aproximadamente 1,2 metros para que las Personas Pasen, Después la Puerta se Cerrará Automáticamente.

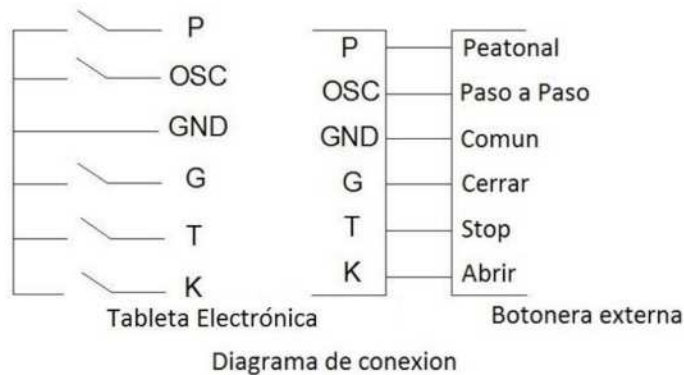

17. Transformador: 127VAC / 10V / 5W

## 11.- Transmisor Remoto de 3 Canales con Clip y 4 Canales con Llaveró.

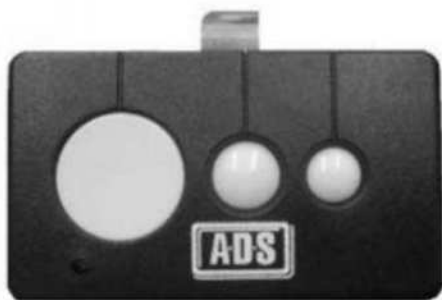

Fig.16



Fig.17

- **Agregar Transmisores Adicionales:** Presione el Botón "LEARN" Aproximadamente 1 Segundo Ver (Fig.11) Terminal 9 en Tableta Electrónica, Suelte el Botón Hasta que el "LED2" se Encienda, luego Presione el Mismo Botón del Transmisor que desea Utilizar Dos Veces, el "LED2" Parpadeará Varias Veces y luego se Apagará el Proceso de Aprendizaje, con esto ha Finalizado. Se Pueden Programar Hasta 40 Transmisores Remotos.



- **Borrar Transmisores:** Para Borrar todos los Transmisores Remotos Existentes, Presione y Mantenga Presionado el Botón "**LEARN**" Durante 8 Segundos hasta que el "**LED2**" se Encienda y Apague. Esto Indica que Todos los Transmisores se han Borrado por Completo.

**Advertencia:** Por motivos de Seguridad, Recomendamos que la Configuración de Fábrica se Reemplace por un Código Personal.

El Transmisor funciona en Modo de Tres Canales. Ver (Fig16). "**Botón 1**" Abrir la Puerta, "**Botón 2**" Cerrar la Puerta, "**Botón 3**" Detener la Puerta.

**Advertencia:** Notifique a los Usuarios que la Puerta Nunca debe ser Operada a Menos que esté a la Vista.

## 12.- Funciones del Operador Corredizo

**Verifique la Dirección de Apertura:** si la Puerta no se Mueve en la Dirección Deseada, Entonces deberá Invertir la Dirección de Funcionamiento del Operador, puede hacerlo Intercambiando los Cables "**V**" y "**W**", "**OP**" y "**CL**".

Cambie los cables "**OP**" y "**CL**" si la Dirección del Límite es Incorrecta.

**ADVERTENCIA:** No intente Operar la Puerta Colocando su Mano, Brazo u otra Parte del Cuerpo este en la Trayectoria de la Puerta, ya que Podría Resultar Lesiones Graves. También se pueden Dañar el Operador de la Puerta al Colocar un Objeto Inamovible Pesado en el Trayecto Durante la Fase de Prueba. En su lugar, Coloque un Objeto Ligero en el Trayecto. Ejemplo: una Silla o un Bote de Basura que pueda Aplastarse sin Causar Daños en el Operador de la Puerta. Una vez Completada la Programación, puede volver a colocar la Cubierta del Operador.

**Función de Cierre Automático:** Esta función Puede Seleccionarse para que la Puerta Permanezca Abierta durante Algunos Segundos antes de que se Cierre Automáticamente. El Tiempo de Cierre Automático se puede Ajustar Mediante un Interruptor DIP. Ver (Fig.11) Terminal 8.

Tiempo de Cerrado Automático	1 segundo	10 segundos	30 segundos	Función desactivada
Posición 1	ON	OFF	ON	OFF
Posición 2	OFF	ON	ON	OFF

## 13.- Solución de Problemas Técnicos.

Problema	Posibles causas	Soluciones
1. El Portón Corredizo No Abre Ni Cierra, el "LED" de la Tableta Electrónica está Apagado.	<ol style="list-style-type: none"> <li>2. La Alimentación Eléctrica Está Apagada.</li> <li>3. El Fusible está Quemado.</li> </ol>	<ol style="list-style-type: none"> <li>1. Asegúrese que la Alimentación Eléctrica está Conectada.</li> <li>2. Reemplace el Fusible.</li> </ol>
1. El Portón Corredizo Abre, pero No Cierra.	<ol style="list-style-type: none"> <li>2. Las Foceldas Infrarrojas están Obstruidas.</li> <li>3. La Función de las Foceldas Infrarrojas está Habilitada sin tener Foceldas Conectadas</li> </ol>	<ol style="list-style-type: none"> <li>1. Eliminar las Obstrucciones.</li> <li>2. Asegúrese que la Función de las Foceldas Infrarrojas este Deshabilitadas</li> </ol>
1. El Transmisor No Funciona.	<ol style="list-style-type: none"> <li>1. El Nivel de Batería debe estar Bajo.</li> <li>2. El Código del Transmisor se ha Perdido.</li> </ol>	<ol style="list-style-type: none"> <li>1. Vuelva a Colocar la Batería en el Transmisor.</li> <li>2. Reprograme el Transmisor.</li> </ol>
1. La Distancia de Activación del Transmisor es muy Corta.	<ol style="list-style-type: none"> <li>1. El Nivel de Batería debe estar Bajo.</li> </ol>	<ol style="list-style-type: none"> <li>1. Reemplace la Batería.</li> </ol>

## 14.- Despiece de Operador Corredizo.

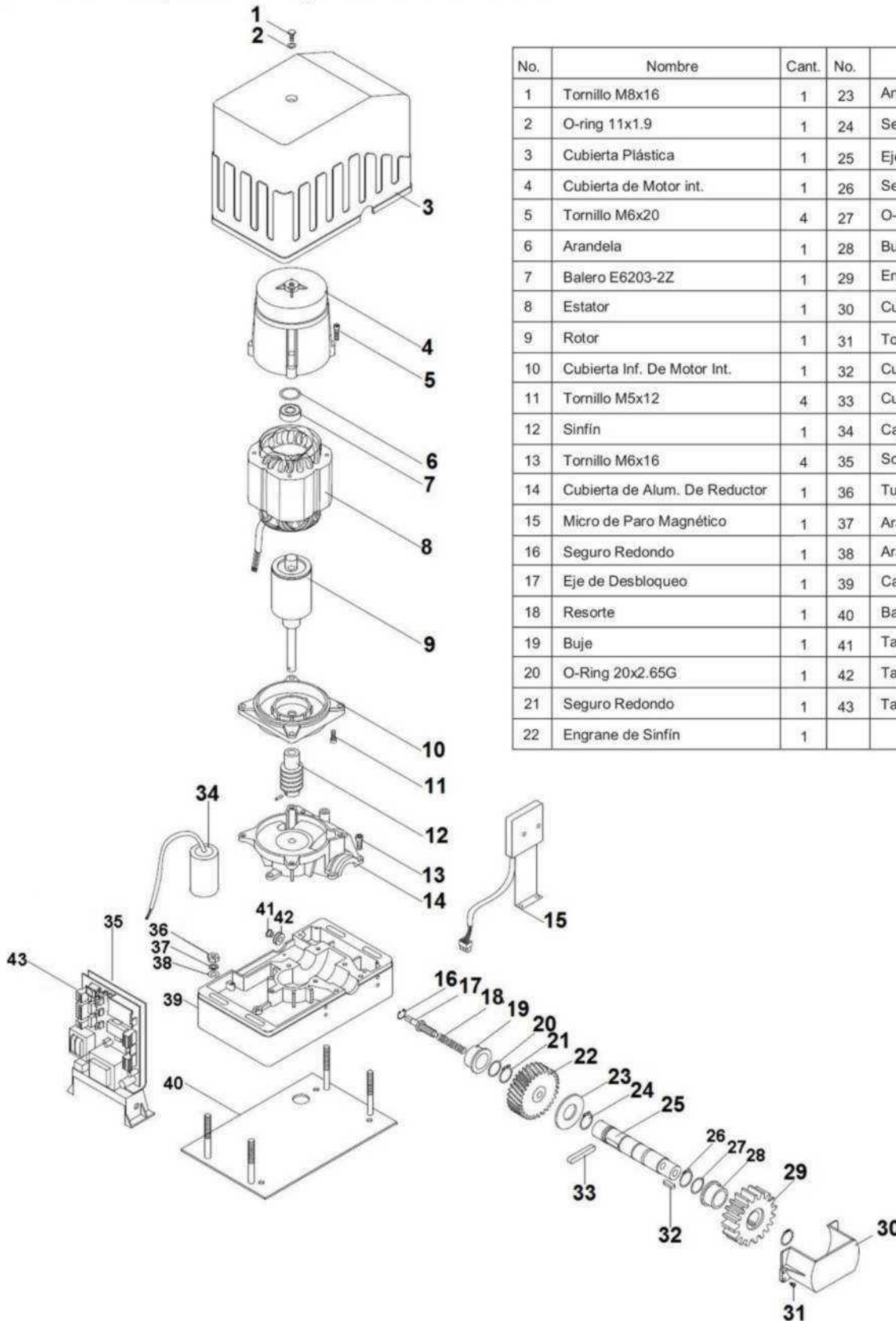

No.	Nombre	Cant.	No.	Nombre	Cant.
1	Tornillo M8x16	1	23	Anillo Retenedor	1
2	O-ring 11x1.9	1	24	Seguro Redondo	1
3	Cubierta Plástica	1	25	Eje para Engrane de Sinfin	1
4	Cubierta de Motor int.	1	26	Seguro Redondo	1
5	Tornillo M6x20	4	27	O-Ring 20x2.65G	1
6	Arandela	1	28	Buje	1
7	Balero E6203-2Z	1	29	Engrane de Tracción Externo	1
8	Estator	1	30	Cubierta del Engrane Ext.	1
9	Rotor	1	31	Tornillo M4x8	2
10	Cubierta Inf. De Motor Int.	1	32	Cuña A6x20	1
11	Tornillo M5x12	4	33	Cuña A8x50	1
12	Sinfin	1	34	Capacitor	1
13	Tornillo M6x16	4	35	Soporte de Tableta Electrónica	1
14	Cubierta de Alum. De Reductor	1	36	Tuerca M8	4
15	Micro de Paro Magnético	1	37	Arandela de Presión	4
16	Seguro Redondo	1	38	Arandela Plana	4
17	Eje de Desbloqueo	1	39	Caja Reductora	1
18	Resorte	1	40	Base del Operador	1
19	Buje	1	41	Tapa Lateral Plástica	1
20	O-Ring 20x2.65G	1	42	Tapón de Desbloqueo	1
21	Seguro Redondo	1	43	Tableta Electrónica	1
22	Engrane de Sinfin	1			



## 15.- Póliza de Garantía.

PUERTAS & PORTONES AUTOMATICOS, S.A. DE C.V., garantiza este producto por el término de 1 año en todas sus partes y mano de obra contra cualquier defecto de fabricación y funcionamiento a partir de fecha de entrega al consumidor.

### CONDICIONES

Para hacer efectiva esta garantía, no podrán exigirse mayores requisitos que la presentación de esta póliza junto con el producto correspondiente, debidamente sellada por el establecimiento donde lo adquirió o en: PUERTAS & PORTONES AUTOMATICOS, S.A. DE C.V. AVENIDA 27 MANZANA 6 LOCAL 3, COL. FERNANDO GUTIERREZ BARRIOS, BOCA DEL RIO, VERACRUZ, C.P. 94297, R.F.C.: P&P020118328, Tel.: (229) 927-5107, 167-8080, 167-8007, 151-7529.

PUERTAS & PORTONES AUTOMATICOS S.A. DE C.V., se compromete a reparar el producto, así como las piezas y componentes defectuosos del mismo, sin ningún cargo al consumidor, los gastos de transportación del producto que se deriven de su cumplimiento dentro de su red de servicio serán cubiertos por PUERTAS & PORTONES AUTOMATICOS, S.A. DE C.V

El tiempo de reparación en ningún caso deberá ser mayor de 30 días a partir de la recepción del producto en cualquier sitio en donde se pueda hacer efectiva la garantía.

Esta garantía no es válida en los siguientes casos.

- a) Cuando el producto ha sido utilizado en condiciones distintas a las normales.
- b) Cuando el producto no ha sido operado siguiendo las indicaciones del instructivo proporcionado.
- c) Cuando el producto ha sido alterado o reparado por personas no autorizadas por PUERTAS & PORTONES AUTOMATICOS, S.A. DE C.V

En caso de que la presente póliza se extraviara, el consumidor puede recurrir a su proveedor para que se le expida otra póliza de garantía, previa presentación de la nota de compra o factura.

Producto: \_\_\_\_\_  
Modelo: \_\_\_\_\_  
Marca: \_\_\_\_\_  
No. Serie: \_\_\_\_\_  
No. Factura: \_\_\_\_\_  
Fecha de Entrega: \_\_\_\_\_

Sello de la Sucursal:

**En caso de requerir partes, componentes, consumibles y accesorios, usted podrá obtenerlos con:**

IMPORTADOR:  
PUERTAS & PORTONES AUTOMATICOS, S.A. DE C.V.  
Tel.: (229) 927-5107, 167-8080, 167-8007, 151-7529.  
E-mail: portonesautomaticos@adsver.com.mx  
Web: www.adsver.com.mx

# A·D·S

**AUTOMATIC  
DOOR  
SPECIALISTS**

Puertas & Portones Automaticos, S.A. de C.V.

*¡Nuestra Pasión es la Solución!....*

**¡EL AUTOMATISMO PROFESIONAL!**



**PARO SUAVE**

# Operador Corredizo

**ad SG610AC**  
PROFESIONAL KIT

VERSION 1  
ENERO 2021



 (229) 288-1552

 portonesautomaticos@adsver.com.mx  
portonesautomaticos@prodigy.net.mx



**ADS**

(229) 927-5107, 167-8080, 167-8007, 151-7529.

[www.adsver.com.mx](http://www.adsver.com.mx)